

Magnum SV-p1

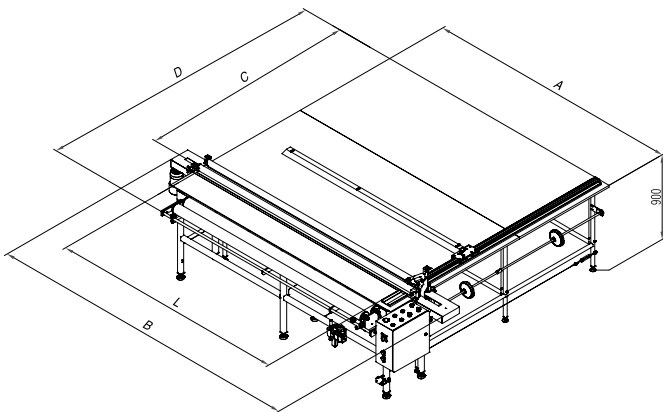

Typ stołu	SV-MP1 / SV-P1
Max. średnica rolki materiału	170 mm
Max. waga rolki materiału	40 kg
Zasilanie	230 V / 50-60 Hz
Min. ciśnienie powietrza	0,4 MPa
Zużycie powietrza	8 L / min.

Wymiary w mm				
Dł. cięcia L	A	B	C	D
2100	2500	3150	2135 3155*	2695 3715*
2600	3000	3650	2135 3155*	2695 3715*
3000	3400	4050	3155	3715

* opcja - niestandardowe wymiary stołu na życzenie klienta

Dł. cięcia	Waga netto	Waga brutto	Opakowanie 1 drewniana skrzynia
2100	461 kg 529 kg	641 kg 713 kg	L=323 cm W=99 cm H=138 cm L=323 cm W=106 cm H=138 cm
2600	481 kg 560 kg	664 kg 750 kg	L=373 cm W=99 cm H=138 cm L=373 cm W=106 cm H=138 cm
3000	694 kg	855 kg	L=413 cm W=106 cm H=138 cm

Magnum RBH-01

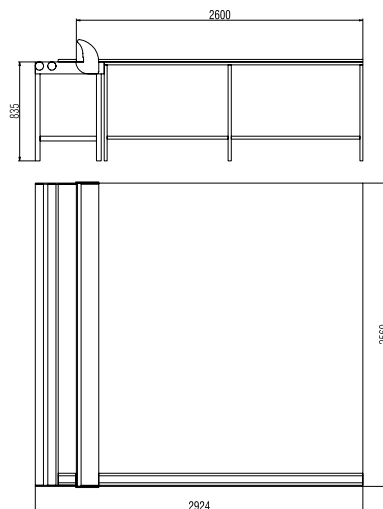

Typ stołu	RBH-01
Max. średnica rolki materiału	170 mm
Max. waga rolki materiału	40 kg
Długość cięcia	2400 mm
Waga netto	290 kg
Waga brutto	460 kg
Opakowanie 1 drewniana skrzynia	L= 2750 mm W= 950 mm H= 1370 mm

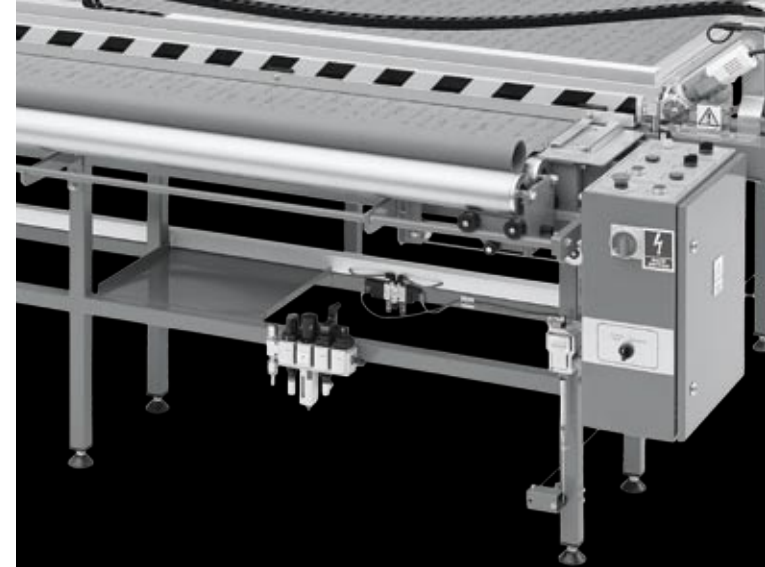

Magnum-Metal Sp. z o.o.
ul. Szadkowska 72
98-220 Zduńska Wola
Poland

tel. +48 (0) 43 823 51 27
fax +48 (0) 43 823 23 16

e-mail: magnum@magnum-metal.pl
<http://www.magnum-metal.pl/>



Magnum SV-p1
Magnum RBH-01

I  the way it works...

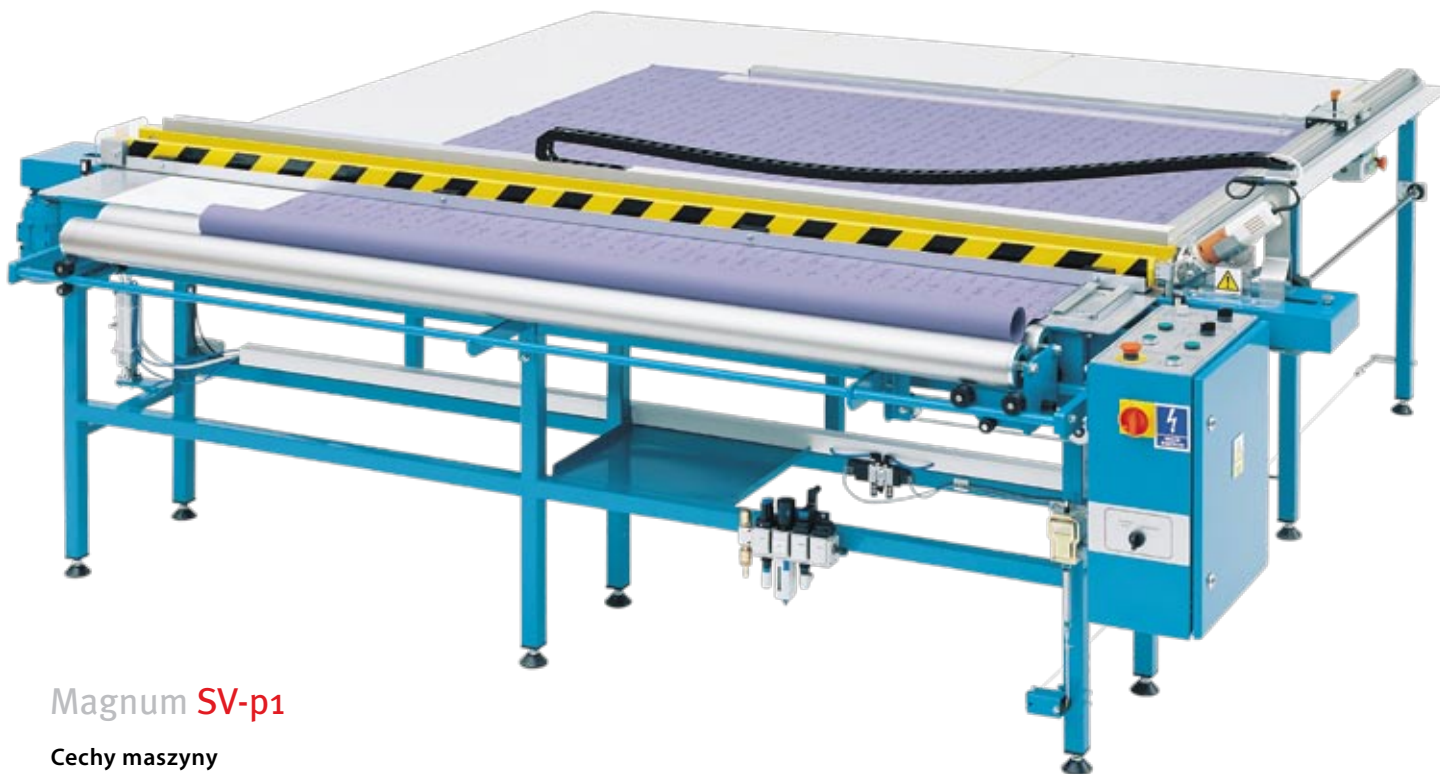

Magnum SV-p1

Cechy maszyny

- Stół służy do cięcia materiału na rolety
- Podświetlony obszar pozwala wykryć wady materiału
- Materiał cięty jest przez elektryczny nóż obrotowy
- Linka sterująca dociskiem pneumatycznym
- Wózek przesuwany do korekty położenia materiału

SV-P1 Pneumatyczny docisk materiału.
Nóż prowadzony mechanicznie.

SV-MP1 Pneumatyczny docisk materiału.
Nóż prowadzony ręcznie.

Dodatkowe wyposażenie

- Nóż ultrasoniczny

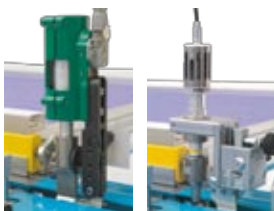

Magnum RBH-o1

Cechy maszyny

- Stół służy do cięcia materiału na rolety
- Ręczny docisk
- Ręczne cięcie tkaniny wzdłuż prowadnicy