

# Magnum 4000

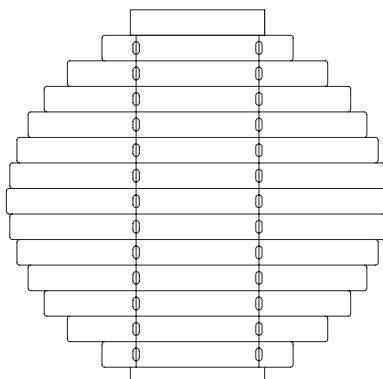

Производство нестандартных жалюзи

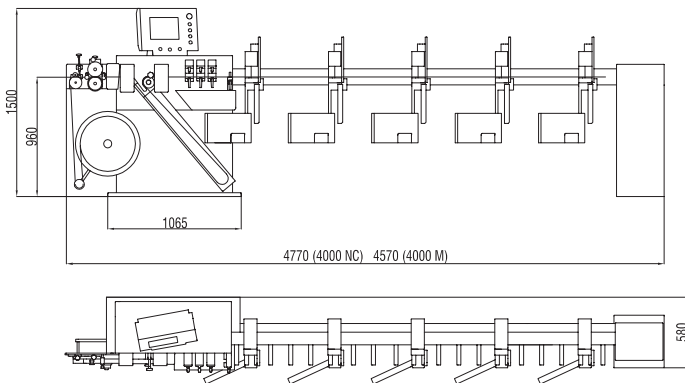
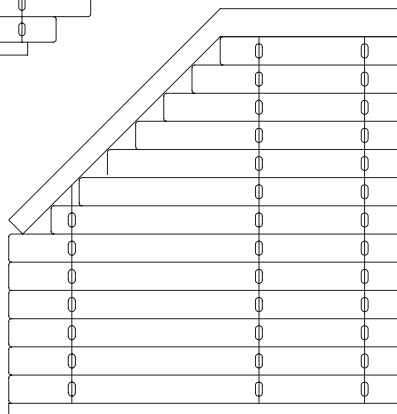

Тип станка	M4000 NC M4000 NCS	M4000 M M4000 MS
Количество пробивных узлов	3	3
Количество отрезных узлов	1	1
Количество сборочных узлов	5-7	5-7
Ширина обрабатываемой ленты	16 мм, 25 мм 35 мм, 50 мм	16 мм, 25 мм 35 мм, 50 мм
Минимальная длина ламели	300 мм меньший размер без сборки в лесенку	300 мм меньший размер без сборки в лесенку
Максимальная длина ламели	3000 мм 3500 мм, 4000 мм	3000 мм 3500 мм, 4000 мм
Расстояние от края ламели до отверстия	80 мм меньший размер без сборки в лесенку	80 мм меньший размер без сборки в лесенку
Скорость изготовления изделия размером 1x1 м	31 с.	34 с.
Пульт управления	10,4" цветной сенсорный дисплей	5,7" черно-белый дисплей
Установка пробивных узлов	автоматическая	автоматическая
Установка сборочных узлов	автоматическая	ручная
Подъем готового изделия	есть	есть
Набор для произв. коротких жалюзи	опция	опция
Считыватель штрих-кода	опция	опция
Питание	3x400 В / 50-60 Гц	3x400 В / 50-60 Гц
Потребляемая мощность	2,8 кВт	2,2 кВт
Рабочее давление	0,7 МПа	0,7 МПа
Расход воздуха	150 л/мин.	150 л/мин.
Вес нетто	440 кг	395 кг
Вес брутто	655 кг	610 кг
Упаковка: два деревянных ящика	L=1600 мм W=750 мм H=1800 мм L=3650 мм W=800 мм H=1645 мм	L=1600 мм W=750 мм H=1800 мм L=3650 мм W=800 мм H=1645 мм

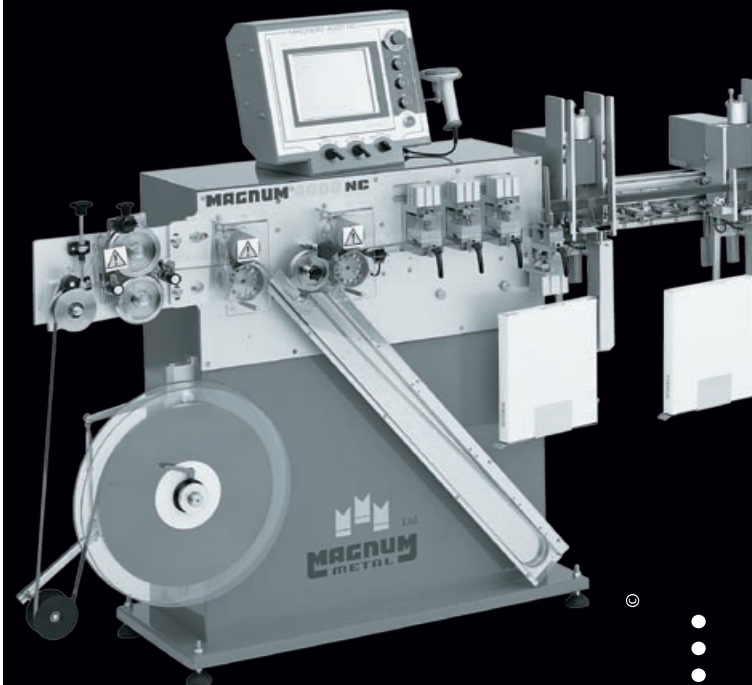

Magnum-Metal Sp. z o.o.  
ul. Szadkowska 72  
98-220 Zduńska Wola  
Poland

tel. +48 (0) 43 823 51 27  
fax +48 (0) 43 823 23 16

e-mail: [magnum@magnum-metal.pl](mailto:magnum@magnum-metal.pl)  
<http://www.magnum-metal.pl/>



Magnum 4000 NC / 4000 NCS  
Magnum 4000 M / 4000 MS

I ❤️ the way it works...

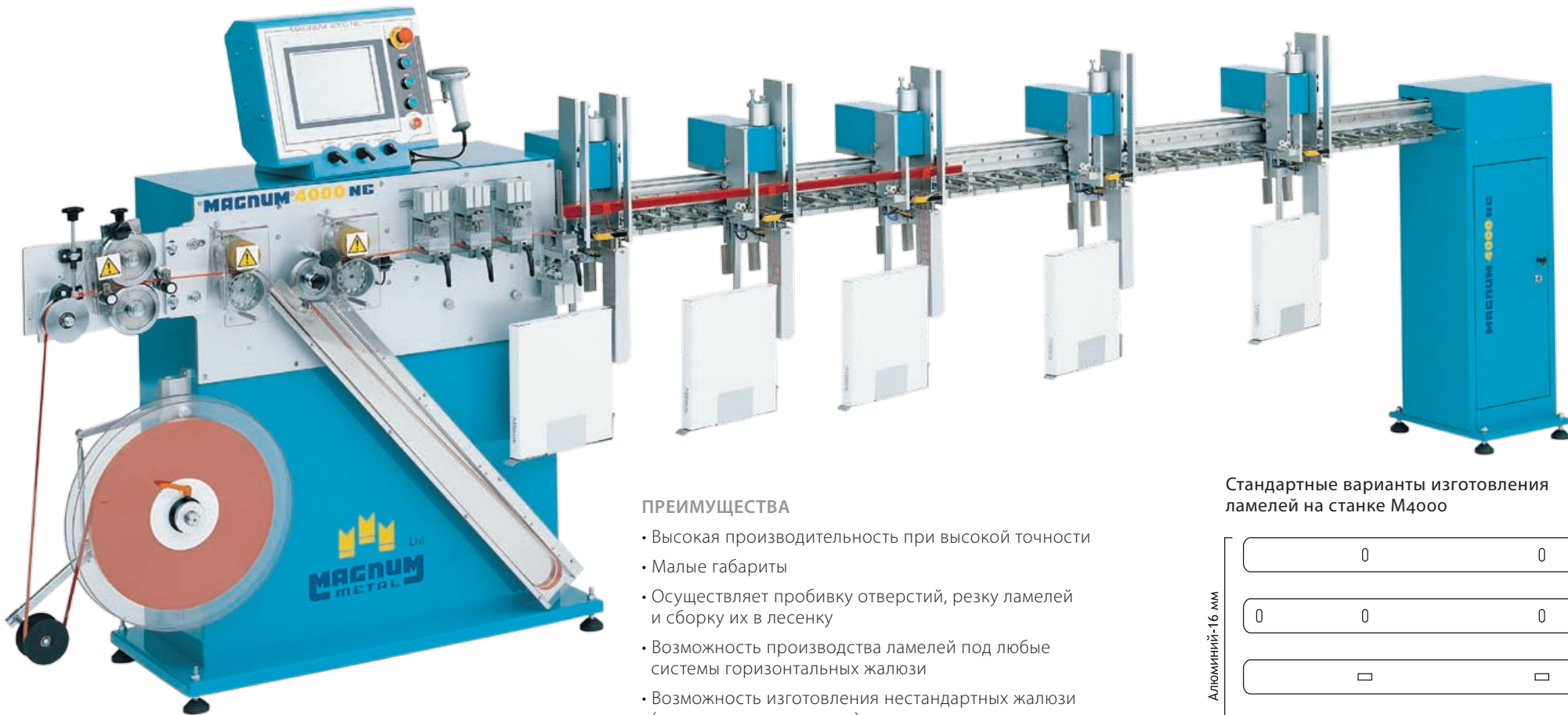

## Magnum 4000 NC, 4000 NCS Magnum 4000 M, 4000 MS

Компактный автоматический станок 3-го поколения, осуществляющий пробивку отверстий, резку ламелей и сборку в лесенку

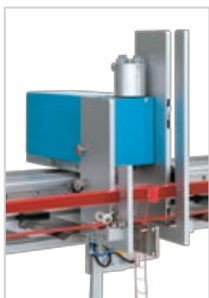

Magnum 4000 M

### ПРЕИМУЩЕСТВА

- Высокая производительность при высокой точности
- Малые габариты
- Осуществляет пробивку отверстий, резку ламелей и сборку их в лесенку
- Возможность производства ламелей под любые системы горизонтальных жалюзи
- Возможность изготовления нестандартных жалюзи (круглые, трапеции и т.д.)
- Пробивка мансардных отверстий
- Цифровой контроль длины ламели
- Быстрая перенастройка на другую ширину ленты
- Безынерционная подача ленты
- Быстрый ввод размеров изделия
- Автоматический расчет количества ламелей
- Возможность введения размеров нового изделия во время работы
- Выводимая информация:
  - Производительность
  - Количество ламелей
  - Количество выполненных циклов работы пробивных и отрезных узлов
- Диагностика станка через сервисное окно или Интернет

### Стандартные варианты изготовления ламелей на станке M4000

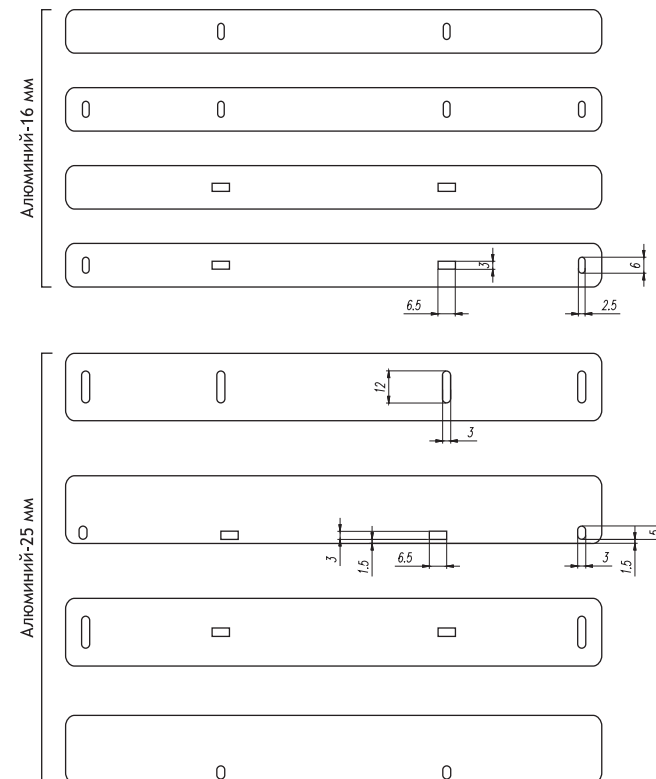

Станок на рисунке может быть оснащен дополнительным оборудованием

I ♥ the way it works...